

TERRA SIGILLATA DEL MUSEO DE CIUDAD REAL. COLECCIÓN TELLO

Carmen Fernández Ochoa
M. Mar Zarzalejos Prieto

RESUMEN.— En este trabajo abordamos el estudio de un lote de *terra sigillata*, perteneciente a la Colección de D. Eduardo Tello, albergada por el Museo Provincial de Ciudad Real. Se trata en la totalidad de los casos, de piezas desprovistas de contexto arqueológico, si bien el escaso conocimiento de que disponemos hasta el presente, acerca de este tipo de material en la provincia, justifica la necesidad de divulgar piezas de esta índole.

SUMMARY.— On these pages, it is analysed a lot of *terra sigillata* coming to finds without archaeological context. The short knowledge about this kind of material at Ciudad Real has moved us to study the Tello's collection. Through these pieces, it is possible to design a first panorama about the general commercial lines at this geographic area.

Introducción

En el año 1981 el Museo Provincial de Ciudad Real, con motivo de su instalación definitiva, incorporó a sus fondos algunas colecciones privadas de materiales arqueológicos. Una de las más voluminosas fue la Colección de D. Eduardo Tello, con cuyo nombre aparecen asociadas numerosas piezas de las vitrinas del museo manchego.

Los ejemplares de Terra Sigillata que ahora publicamos, proceden de la citada Colección Tello y forman parte de los fondos del Museo de Ciudad Real, a los que hemos tenido acceso para realizar una investigación global sobre materiales de época romana sin contexto definido¹.

¹ El presente trabajo forma parte del Proyecto de Investigación titulado «Estudio de los materiales hispanorromanos de la Submeseta Sur», subvencionado por la Universidad Autónoma de Madrid entre 1987-88 y dirigido por la Dra. C. Fernández Ochoa. La finalidad de tal proyecto ha sido dar a conocer al público científico, aquellos materiales de época romana carentes de contexto, que podrían resultar interesantes a la hora de elaborar una síntesis sobre esta región durante el período romano. Agradecemos a los directores

de los Museos de la Comunidad Castellano-Manchega, las facilidades otorgadas para acceder a los fondos de sus instituciones.

Como todas las piezas recogidas por coleccionistas, las sigillatas de la Colección Tello han sido muy seleccionadas, razón ésta por la que el lote manifiesta una relativa uniformidad. Se han conservado únicamente las marcas de oficina, los fragmentos con grafitos y algunas piezas decoradas. Otra dificultad adicional ha sido la carencia, en bastantes casos, de una indicación exacta de la procedencia, si bien parece que la mayor parte de los ejemplares fueron recogidos en la ermita de Oretum o en Membrilla.

A continuación presentamos el catálogo ordenado según el origen de las producciones (gálica e hispánica) y de acuerdo con la tipología al uso. En las conclusiones se recogen aquellos datos que pueden tener cierta relevancia para un mejor conocimiento de las rutas comerciales y de los centros de fabricación de la Terra Sigillata.

Terra sigillata galica

Formas lisas

1. Núm. Inv. ET.253 (Fig. 1, nº 1).

Procedencia: «Pradillo del Moro» (Membrilla).

Descripción: Forma Ritt. 8 completa. Barniz rojo inglés brillante (P-19) y pasta rojo muy pálido (M-25)². Presenta borde de trayectoria vertical y sección redondeada, provisto de ranura interior y exterior. Pared de tendencia hemiesférica con acanaladura en el tercio inferior y pie anular elevado, de sección rectangular. Conserva una marca de oficina completa, inscrita en cartela rectangular de extremos redondeados: PRIMV. Alfareros con este nombre fueron inicialmente localizados tanto en Montans como en La Graufesenque (OSWALD, 1964, 248-250). Más recientemente se ha constatado su actividad en Valery y Jonquières-Saint-Saturniu (Terre Sigillée GALLO-ROMAINE, 1986, 118). La cronología claudio-vespasiana asignada por Oswald (OSWALD, 1964, 248), puede ser algo más aquilatada situando el período de máxima actividad del ceramista en época claudio-neroniana (PÉREZ GONZÁLEZ, 1989, 310). La difusión de productos relacionados con PRIMVS, se halla suficientemente documentada por numerosos hallazgos en yacimientos peninsulares (ROMERO, 1985, 46; PÉREZ GONZÁLEZ, 1989, 310, MORENO-JUÁREZ, 1985, 422).

2. Núm. Inv. ET.254 (Fig. 1, nº 2).

Procedencia: «Pradillo del Moro» (Membrilla).

Descripción: Fragmento de base y pared de forma Drag. 27. Barniz rojo inglés brillante (R-20) y pasta rojo inglés claro (N-19). Presenta pie anular muy elevado, provisto de ranuras interna y externa, rasgo éste muy frecuente en ejemplares de cronología preflavia (VANDERHOEVEN, 1984, lám. 19). Conserva una marca de oficina completa, inscrita en cartela rectangular de extremos redondeados: MOM. El ceramista MOMMO, adscrito al centro de La Graufesenque, debió desarrollar su actividad durante el período claudio-vespasiano (OSWALD,

1964, 208-209). Productos relacionados con este alfarero ruteno han sido documentados en Ampurias, Tarragona, Pamplona, Gerena (Sevilla) (BELTRÁN, 1978, 102), Conímbriga y otros centros portugueses (DELGADO *et al.*, 1975, 120, lám. XXXI, nº 298-301), Ilurco (Pinos Puente, Granada) (ATENCIA *et al.*, 1981, 128) y VALERIA (SÁNCHEZ-LAFUENTE, 1985, 79).

3. Núm. Inv. ET.279 (Fig. 1, nº 3).

Procedencia: «Pradillo del Moro» (Membrilla).

Descripción: Fragmento de base de forma indeterminada. Barniz tierra verde tostada (N-65) y pasta rosa (M-20). Conserva una marca de oficina completa, inscrita en cartela rectangular de extremos redondeados: GERMAN. El taller de GERMANVS, cuya actividad está relacionada con el centro de La Graufesenque, desarrolla su trabajo durante época flavia (OSWALD, 1964, 135-136). En la Península Ibérica su presencia se halla atestiguada por los hallazgos de Ampurias, Tarragona, Conímbriga (BELTRÁN, 1978, 101), Valeria (SÁNCHEZ-LAFUENTE, 1985, 73, fig. 21, nº 148) e Ilurco (Pinos Puente, Granada) (ATENCIA *et al.*, 1981, 128).

4. Núm. Inv. ET.255 (Fig. 1, nº 4).

Procedencia: Desconocida.

Descripción: Fragmento de base de posible forma Drag. 27. Barniz rojo inglés (P-19) y pasta rojo muy pálido (M-25). Presenta pie anular elevado con ranura interna y fondo externo provisto de un ligero abultamiento central. Conserva una marca de oficina completa, inscrita en cartela rectangular de extremos bifidos. El estado de conservación de la pieza dificulta la lectura del sello, en el que pueden reconocerse una I y una O iniciales, así como un posible nexo de N e I y una O final: IONIO. No ha sido posible identificar ninguna marca gálica con tales grafías. En este sentido, nos parece descartable su relación con IVNIVS de La Graufesenque, dado que la primera O es la letra mejor conservada y en ningún caso podría ser interpretada como V.

Formas decoradas

5. Núm. Inv. ET.283 (Fig. 1, nº 5).

Procedencia: «Pradillo del Moro» (Membrilla).

Descripción: Fragmento de borde y pared de posible forma Drag. 30. Barniz tierra siena (R-39) y pas-

² La clasificación de los colores de pasta y barniz ha sido referida al Code des Couleurs des Sols de A. Cailleux (Ed. BOUBÉE). Las condiciones de observación se vieron mediatizadas por el carácter mismo de esta investigación, por lo que no fue posible registrar estos datos con luz natural en las horas centrales del día.



Figura 1

ta tierra siena tostada (N-47). Presenta borde vertical provisto de dos acanaladuras internas y pared de trayectoria también vertical. La zona decorativa conservada evidencia un friso de ovas dobles, separadas por lengüetas que rematan en una pequeña roseta (HERMET, 1934, lám. 35, n.º 23). En un plano inferior, resulta visible parte de un motivo foliáceo probablemente idéntico a uno de los documentados en La Graufesenque (Idem, lám. 8, n.º 6). Cronología claudio-neroniana.

6. *Núm. Inv.* No consta. (Fig. 1, n.º 6).
Procedencia: Desconocida.
Descripción: Fragmento de pared de posible forma Drag. 29. Barniz rojo inglés (R-20) y pasta tierra siena tostada (N-47). Conserva indicios de decoración burilada en el borde, así como un espacio decorado con guirnalda de volutas decurrentes (HERMET, 1934, lám. 39, n.º 1). Cronología similar a la del ejemplar precedente.

Terra sigillata hispánica

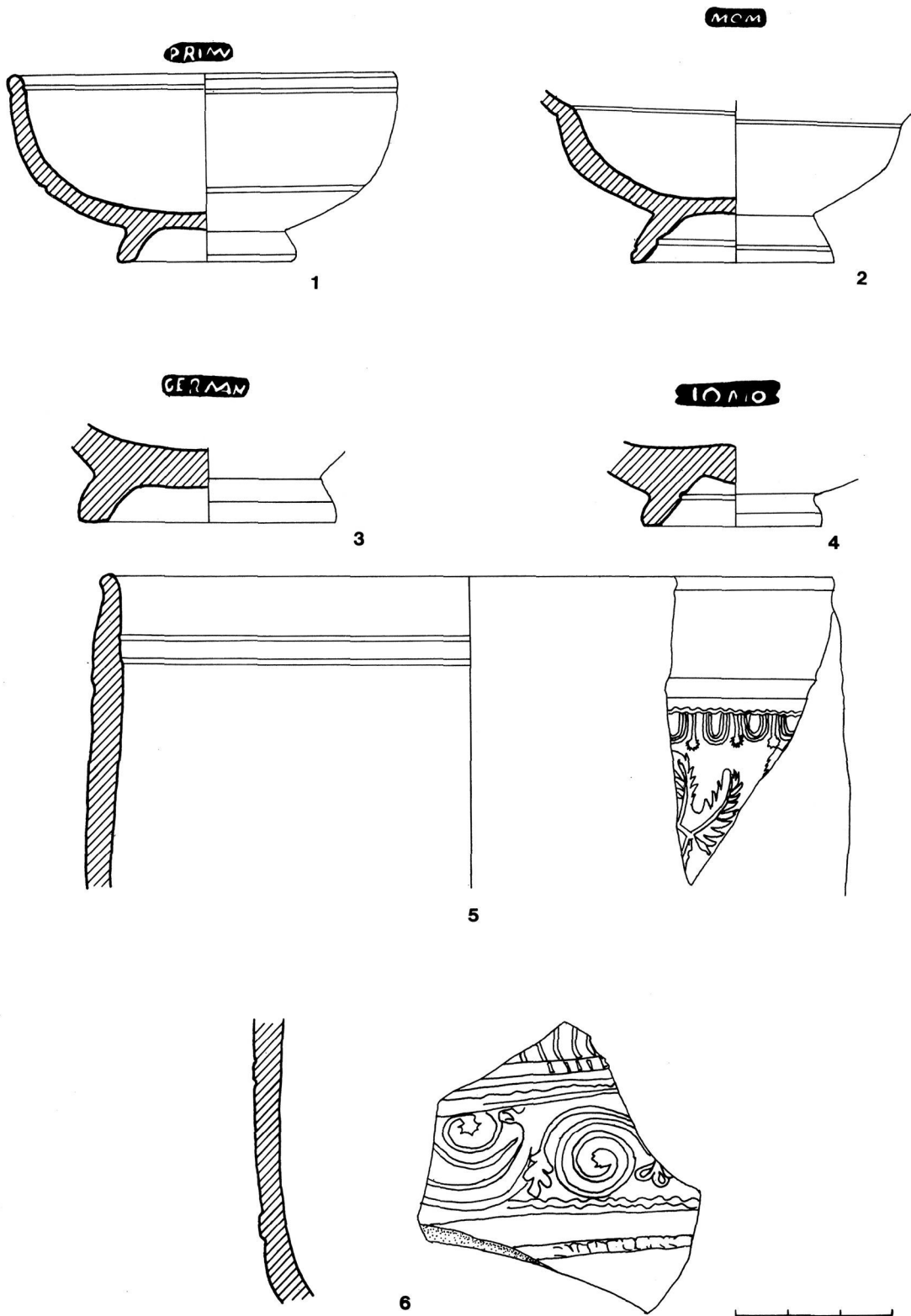
Formas lisas

7. *Núm. Inv.* ET.272 (Fig. 2, n.º 7).
Procedencia: «Pradillo del Moro» (Membrilla).
Descripción: Fragmento de base y pared de forma Drag. 15/17. Barniz tierra siena mate (S-39) y pasta rosa (M-20). Presenta pie de sección rectangular y fondo de trayectoria horizontal. Conserva completa la característica moldura en cuarto de círculo que marca la articulación entre la pared y el fondo interno, en este caso, de curvatura no muy acentuada e importante anchura. En el fondo interno resulta visible una marca de oficina completa, inscrita en cartela rectangular de extremos redondeados: EX O (N)A. Este sello ha sido documentado en Andújar sobre forma Drag. 15/17 (ROCA, 1976, 23-24, n.º 49; MAYET, 1984, I, 156). El deterioro de la zona central impide asegurar tal adscripción, si bien la constitución física de la pieza parece abogar por su pertenencia al centro de producción giennense.
8. *Núm. Inv.* ET.269 (Fig. 2, n.º 8).
Procedencia: «Pradillo del Moro» (Membrilla).
Descripción: Fragmento de base y pared de forma Drag. 15/17. Barniz tierra siena mate (R-37) y pasta
- rojo muy pálido (M-25). Presenta pie de sección triangular y moldura interna de características análogas a las del ejemplar anterior. Resulta visible parte de una marca de oficina en deficiente estado de conservación: [...]VD. En nuestra opinión, se trata de un producto asignable a la firma de EX O VD, bien documentado en Andújar sobre platos de forma 15/17 (ROCA, 1976, 26, n.º 66 y 67; MAYET, 1984, I, 185).
9. *Núm. Inv.* ET.257 (Fig. 2, n.º 9).
Procedencia: Oretum (Albercón, Ermita).
Descripción: Fragmento de base de posible forma Drag. 27. Barniz tierra siena brillante (R-37) y pasta rojo muy pálido (M-25). Presenta pie con sección de tendencia triangular y fondo externo resuelto en un único movimiento. Conserva parte de una marca de oficina, inscrita en cartela rectangular de extremos redondeados: [...]OF CA. Pese a la pérdida del inicio del sello, podría restituirse EX OF CA, firma perfectamente constatada en Andújar sobre este tipo de bol (ROCA, 1976, 16-17, n.º 7, 8, 11-13 y 15; MAYET, 1984, I, 123, n.º 81-83). Productos de este alfarero han sido localizados en Sala, Banasa, Lixus y Volúbilis (BOUBE, 1965, n.º 300-309), así como en el yacimiento ibero-romano de La Bienvenida (Almodóvar del Campo, Ciudad Real) (FERNÁNDEZ OCHOA *et al.*, 1990, fig. 13, n.º 2 y 3).
10. *Núm. Inv.* ET.277 (Fig. 2, n.º 10).
Procedencia: Desconocida.
Descripción: Fragmento de base y pared de posible forma Drag. 27. Barniz tierra siena mate (S-37) y pasta rosa (M-20). Presenta pie anular escasamente elevado, d e sección rectangular y fondo interno resuelto en un sólo movimiento. Conserva una marca de oficina completa, inscrita en cartela rectangular: EX O NA. Se trata de un sello correspondiente al mismo alfarero de Andújar documentado en nuestro ejemplar número 7. La relación de esta marca con la forma Drag. 27 no ha sido verificada hasta el momento, en el citado centro de producción bético.
11. *Núm. Inv.* ET.263 (Fig. 2, n.º 11).
Procedencia: Las Trigueras.
Descripción: Fragmento de base de posible forma Drag. 27. Barniz tierra siena brillante (R-37) y pasta rojo muy pálido (M-25). La zona conservada ofrece rasgos morfológicos análogos a los del ejem-



Figura 2

- plar anterior. Presenta una marca de oficina inscrita en cartela rectangular: EX O. [...]C. El tamaño de cartucho y la forma de las letras permiten su identificación con el sello EX O.I.C., procedente de Andújar (ROCA, 1976, 19; MAYET, 1984, I, 139). La presencia de puntuación emparenta más directamente nuestra pieza con las halladas en la propia Andújar (ROCA, 1976, lám. I, n.º 26 y 28) y Banasa (BOUBE, 1965, n.º 345).
12. *Núm. Inv.* ET.275 (Fig. 2, n.º 12).
Procedencia: Desconocida.
Descripción: Fragmento de base de posible forma Drag. 27. Barniz rojo inglés brillante (P-19) y pasta rosa (L-25). Presenta pie de sección triangular y fondo externo provisto de un ligero abultamiento central. Conserva una marca de oficina completa, inscrita en cartela rectangular de extremos redondeados: SEMP. El tipo de grafía reconocido resulta prácticamente idéntico al que figura en los cartuchos de SEMPRONIVS. Sin embargo la forma del *nomen* SEMP no parece haber sido empleada con frecuencia por este ceramista vinculado al área de producción de Tritium Magallum³. En efecto, el estado de conservación de nuestra pieza, permite afirmar que se trata de un sello completo desprovisto de la fórmula OF inicial o de una R final, tal y como resulta habitual en la mayor parte de las marcas identificadas (MAYET, 1984, I, n.º 586-592 y 581-583 respectivamente). La importante difusión peninsular de los productos comercializados por este ceramista triciense ha sido recogida por diversos autores (BALLIL, 1965, 148 y 168; BOUBE, 1965, 196-202; GARABITO, 1978, 312-313 y MAYET, 1984, I, 171-173, entre otros). Estudios más recientes completan el mapa de distribución mediante su documentación en Numancia (ROMERO, 1985, 277-278) y algunos yacimientos de la provincia de Madrid (FERNÁNDEZ OCHOA *et al.*, 1987, fig. 2, n.º 1 y 5; fig. 3, n.º 4, 6, 7 y 14).
13. *Núm. Inv.* ET.266 (Fig. 2, n.º 13).
Procedencia: Desconocida.
Descripción: Fragmento de base de posible forma Drag. 27. Barniz rojo inglés brillante (R-20) y pasta rojo muy pálido (M-25). Presenta característi-
- cas formales análogas a las del ejemplar precedente. Conserva parte de una marca de oficina, inscrita en cartela rectangular: EX O G.FPA (T). Esta marca corresponde sin ningún género de duda al alfarero G. FVLVIVS PATERNVS, cuya actividad posiblemente se halle relacionada con el centro de producción de Tritium Magallum. Hasta el momento la documentación de cartuchos pertenecientes a este ceramista, sólo ha resultado efectiva en Mauritania (BOUBE, 1966, 130, n.º 18 y 150, n.º 81; *Idem.*, 1968-1972, 76, n.º 17 y 18).
14. *Núm. Inv.* ET.258 (Fig. 2, n.º 14).
Procedencia: Desconocida.
Descripción: Fragmento de base de posible forma Drag. 27. Barniz rojo inglés brillante (R-20) y pasta rojo muy pálido (M-25). Mantiene rasgos formales muy similares a los de las dos últimas piezas. Conserva una marca de oficina completa, inscrita en cartela rectangular de extremos redondeados: AT. FLACCI. El tipo de grafía coincide con el documentado en el sello ATTI. FLACCI procedente de Mérida (MAYET, 1984, I, 121). Sin duda, nos hallamos ante una nueva modalidad en la abreviatura de la marca de ATTIVS FLACCVS, alfarero cuya actividad debió estar vinculada con el centro triciense.
15. *Núm. Inv.* ET.256 (Fig. 3, n.º 15).
Procedencia: Desconocida.
Descripción: Fragmento de base y pared de posible forma Drag. 27. Barniz rojo inglés (P-19) y pasta tierra verde tostada (N-25). Presenta pie de sección triangular y fondo externo con abultamiento central. Conserva parte de una marca de oficina, inscrita en cartela rectangular de extremos redondeados: IIX.O MAN [...]. La fórmula empleada en nuestro cartucho no se ajusta a las documentadas sobre sellos atribuidos a MANLIVS, puesto que en los ejemplares conocidos no aparece la E arcaica (II). Sin embargo el empleo indistintamente de una u otra por un mismo alfarero, no constituye un caso único en la T.S.H., ya que ha podido ser constatado en la producción de G.C(...) B(...) (MAYET, 1984, I, 137). Sellos relacionados con la producción de este alfarero, presumiblemente ligado al área de Tricio, han sido identificados en Mauritania Tingitana (BOUBE, 1965, 161-162).
16. *Núm. Inv.* ET.270 (Fig. 3, n.º 16).
Procedencia: Desconocida.

³ La fórmula SEMP está registrada en la pieza n.º 2.963 del Museo Paleocristiano de Tarragona (MAYET, 1984, I, 173), así como en Numancia (ROMERO, 1985, 277).

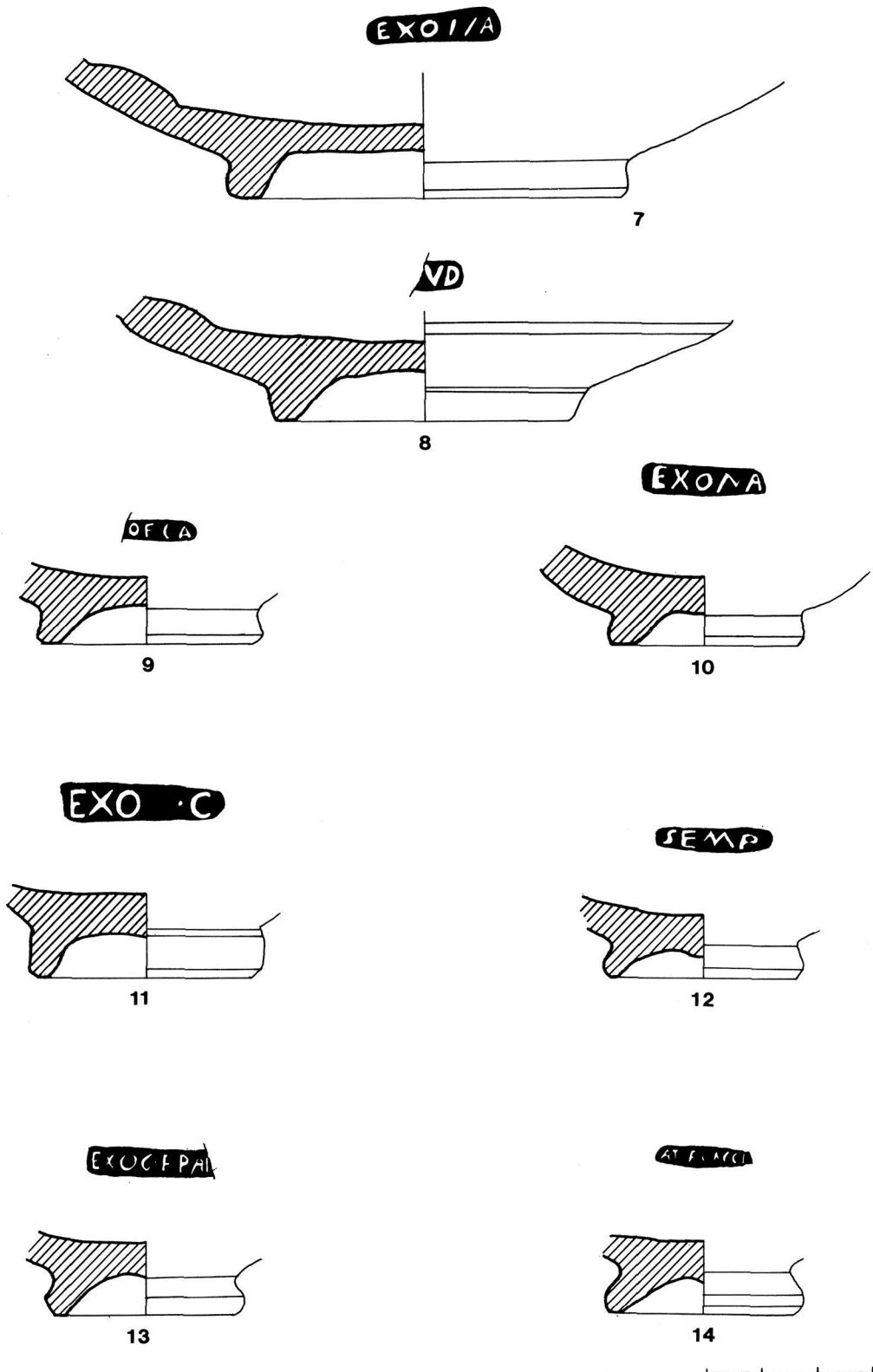

Figura 3

Descripción: Fragmento de base y pared de posible forma Drag. 27. Barniz rojo inglés brillante (P-20) y pasta rojo muy pálido (M-25). Presenta pie de sección rectangular y fondo horizontal. Conserva parte de una marca de oficina, inscrita en cartela rectangular de extremos redondeados. El deficiente estado de conservación de la pieza dificulta de modo importante su lectura: [...] (L)AVTB ? No ha sido posible proceder a su identificación con ningún alfarero conocido en T.S.H.

17. *Núm. Inv.* ET.264 (Fig. 3, n.º 17).

Procedencia: Desconocida.

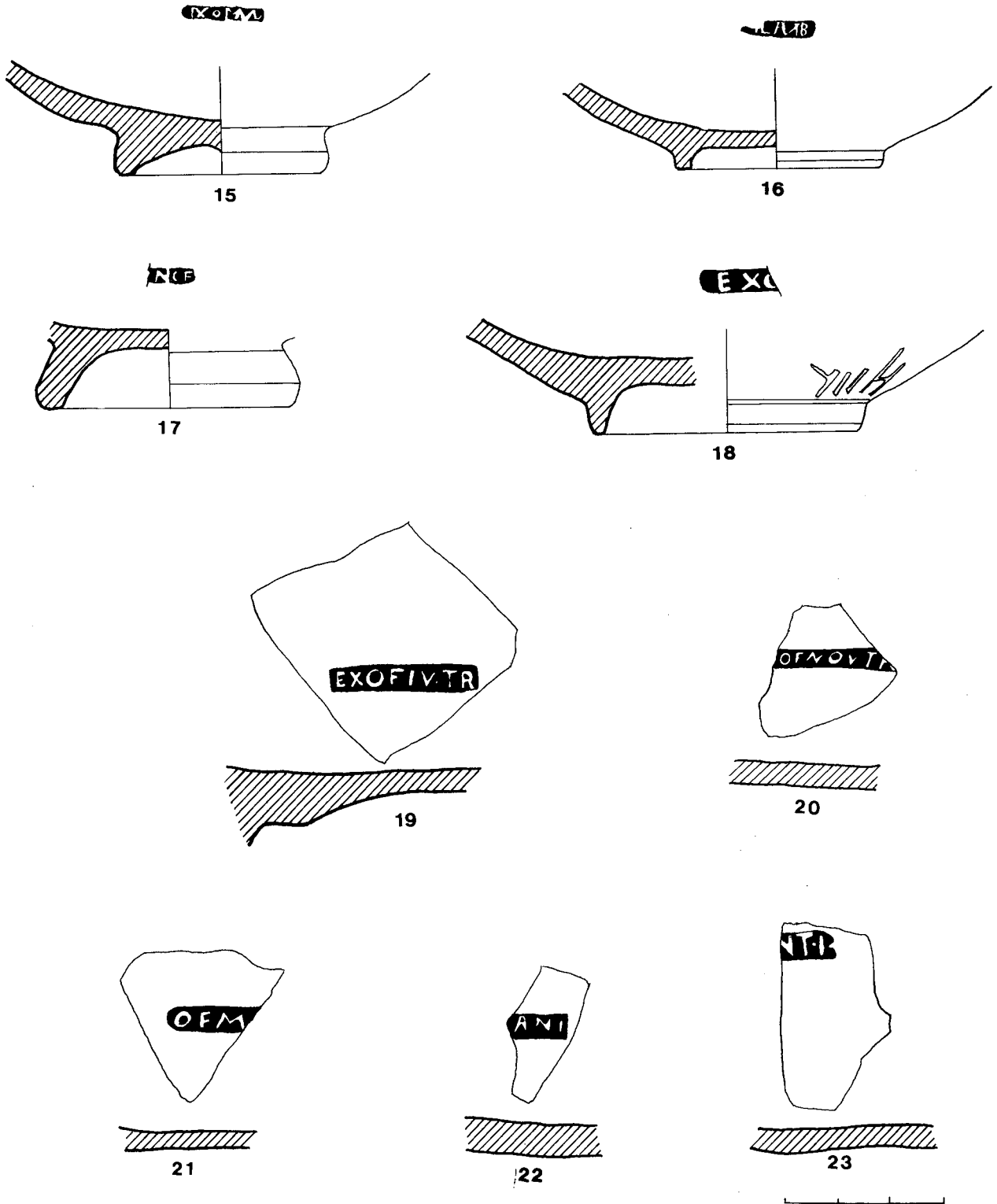
Descripción: Fragmento de base de posible forma Drag. 27. Barniz rojo muy brillante (P-19) y pasta rosa (L-25). Presenta pie elevado de sección triangular. Conserva parte de una marca de oficina, inscrita en cartela rectangular de extremos redondeados: [...]N OF.

18. *Núm. Inv.* ET.248 (Fig. 3, n.º 18).

Procedencia: Oretum (Albercón, Ermita).

Descripción: Fragmento de base y pared de posible forma Drag. 27. Barniz rojo inglés mate (P-20) y pasta rojo muy pálido (M-25). Presenta pie elevado de sección triangular y fondo de trayectoria horizontal. En la pared externa, junto al pie, aparece un grafito: H II L. Conserva parte de una marca de oficina, inscrita en cartela rectangular: EX (O) [...]

19. *Núm. Inv.* ET.268 (Fig. 3, n.º 19).

Procedencia: Desconocida.

Descripción: Fragmento de fondo de forma indeterminada. Barniz tierra siena mate (R-37) y pasta tierra verde tostada (M-47). Conserva una marca de oficina completa, inscrita en cartela rectangular de extremos rectos: EX OF IV.TR. El tipo de caracteres y la presencia de puntuación triangular revela concomitancias con el cartucho EX.OF.I.V.T[...] hallado en Volúbilis (BOUBE, 1965, 241, n.º 346, fig. 33). El estado de conservación de nuestro ejemplar posibilita la lectura íntegra del texto, permitiendo completar la fórmula fracturada de la pieza publicada por Boube. Se trata sin duda de una marca correspondiente a la misma oficina, cuya actividad debió estar relacionada con el centro de producción de Andújar.

20. *Núm. Inv.* ET.261 (Fig. 3, n.º 20).

Procedencia: Desconocida.

Descripción: Fragmento de fondo de forma indeterminada. Barniz rojo inglés brillante y pasta rojo muy pálido (M-25). Muestra parte de una marca de oficina inscrita en cartela rectangular de extremos no conservados: [...]OF NOVT[...] El tipo de grafía resulta sensiblemente semejante al que figura en los sellos de NOVIVS T() (MAYET, 1984, II, lám. CCXV, n.º 423-431). Los cartuchos relacionados con este ceramista, en su fórmula más completa presentan EX OF NOVT. En nuestro caso, el sello debió contar con al menos una letra más, identificable con una A o muy posiblemente con una R, en cuyo caso sería verosímil pensar que se tratara de una designación del *origo* del *officinator*: TR(itiensis), tal y como ha podido ser identificado sobre otras marcas hispánicas (MAYET, 1984, I, 201). La actividad de este alfarero pudo por tanto, estar vinculada con el centro triciense (Idem, 1984, I, 157).

21. *Núm. Inv.* ET.278 (Fig. 3, n.º 21).

Procedencia: Desconocida.

Descripción: Fragmento de fondo de forma indeterminada. Barniz rojo inglés (R-19) y pasta rojo muy pálido (M-25). Conserva parte de una marca de oficina, inscrita en cartela rectangular de extremos redondeados: OF M [...]. El tipo de fórmula empleado, el tamaño del cartucho y los rasgos de las letras parecen relacionar nuestro sello con el de M. ASE(LLIVS) (MAYET, 1984, II, lám. CCXIV, n.º 353). La presencia de productos con esta marca relacionada posiblemente con Tritium Magallum, ha sido documentada en Mérida (MAYET, 1984, I, 150, n.º 353).

22. *Núm. Inv.* ET.273 (Fig. 3, n.º 22).

Procedencia: Desconocida.

Descripción: Fragmento de fondo de forma indeterminada. Barniz rojo inglés (R-20) y pasta rojo inglés (R-19). Conserva parte de una marca de oficina, inscrita en cartela rectangular de extremos rectos: [...] ANI. Posiblemente se trate de un sello relacionable con AGILIANVS, alfarero ligado al área triciense cuya dispersión de productos se encuentra avalada por un número importante de hallazgos (MAYET, 1984, I, 117-118).

23. *Núm. Inv.* ET.260 (Fig. 3, n.º 23).

Procedencia: «La Torrecilla».

Descripción: Fragmento de fondo de forma indeterminada. Barniz rojo inglés muy brillante (R-19)



Figura 4



- y pasta rojo muy pálido (M-25). Conserva parte de una marca de oficina, inscrita en cartela rectangular de extremos bífidos: [...] (N)T.I. Conocemos cartuchos de SENTIVS, aunque la relación con el nuestro no parece demasiado probable dada la existencia de interpunción entre T e I (MAYET, 1984, I, 174).
24. *Núm. Inv.* ET.247-28 (Fig. 4, n.º 24).
Procedencia: Membrilla ?
Descripción: Fragmento de base de posible forma Drag. 15/17. Barniz rojo inglés mate (R-20) y pasta rojo muy pálido (M-25). Presenta pie elevado de sección triangular. En el fondo externo conserva restos de un grafito: IN (I). El tipo de letra resulta sensiblemente similar al que figura con idéntico texto, sobre un ejemplar de forma Drag. 37 procedente de Torre de Palma (MAYET, 1984, II, lám. CCXXXIV, n.º 235), si bien la fracturación de este último impide afirmar si se trata de un texto incompleto o íntegro como en nuestro caso.
25. *Núm. Inv.* ET.244-22 (Fig. 4, n.º 25).
Procedencia: Desconocida.
Descripción: Fragmento de base y pared de posible forma Drag. 33. Barniz rojo inglés brillante (R-20) y pasta rojo muy pálido (M-25). Presenta pie elevado, con sección de tendencia triangular. En el fondo externo conserva un grafito: HI, que parece repetirse con caracteres de menor tamaño en la zona de la pared más próxima a la base. Un grafito muy similar ha sido documentado sobre una pieza de Barcelona (MAYET, 1984, II, lám. LXXIV, n.º 218).
26. *Núm. Inv.* ET.245 (Fig. 4, n.º 26).
Procedencia: Desconocida.
Descripción: Fragmento de base de posible forma Drag. 27. Barniz rojo inglés (R-20) y pasta tierra verde tostada (N-30). Presenta pie elevado, de sección triangular. En el fondo interno de la pieza aparecen restos de un grafito en el que puede identificarse con claridad [...]VI. Por su parte, el fondo externo conserva un nuevo grafito compuesto por un pequeño círculo cruzado por un trazo oblicuo.
27. *Núm. Inv.* ET. 249-28 (Fig. 4, n.º 27).
Procedencia: Desconocida.
Descripción: Fragmento de base de forma indeterminada (Drag. 27 ?). Barniz rojo venecia (R-15) y pasta tierra verde tostada (N-27). Presenta pie de constitución robusta y sección triangular, articulado con el fondo externo en un sólo movimiento. Este último conserva restos de un grafito: [...] IICI [...]
28. *Núm. Inv.* ET.281 (Fig. 5, n.º 28).
Procedencia: Valdarachas.
Descripción: Fragmento de pie de forma indeterminada. Barniz rojo inglés (R-20) y pasta rosa (L-33). En la zona externa de la pared inmediata al pie, conserva restos de un grafito [...] INDIL [...]
29. *Núm. Inv.* ET.252 (Fig. 5, n.º 29).
Procedencia: Membrilla ?
Descripción: Fragmento de pared de forma indeterminada. Barniz rojo inglés (P-20) y pasta rojo muy pálido (M-25). Conserva restos de un grafito: MIC [...]
30. *Núm. Inv.* ET.251 (Fig. 5, n.º 30).
Procedencia: Membrilla ?
Descripción: Fragmento de pared de forma indeterminada. Barniz tierra siena (R-37) y pasta rojo muy pálido (M-25). Conserva restos de un grafito de difícil interpretación: (S ?) EM [...] NI (...)
- Formas decoradas*
31. *Núm. Inv.* No consta (Fig. 5, n.º 31).
Procedencia: Desconocida.
Descripción: Fragmento de borde y pared de forma Drag. 37. Barniz rojo inglés brillante (P-20) y pasta rojo muy pálido (M-25). Conserva evidencias de la primera zona ornamental del vaso, de sintaxis metopada. En uno de los paneles puede reconocerse una figura de Mercurio pasante a la izquierda, provista de algunos de sus atributos clásicos (petaso, caduceo y bolsa). Este motivo en sus numerosas variantes, ha sido documentado sobre ejemplares relacionados con el centro de producción de Tritium Magallum y su área de influencia (MAYET, 1984, II, lám. CXCII, n.º 2.224-2.244). Los rasgos estilísticos de nuestro punzón permiten emparentarle con la representación de Mercurio registrada sobre un vaso de forma Drag. 30 procedente de Lancia (MÉNDEZ-REVUELTA, 1975, 98, n.º 6). A continuación resulta visible el

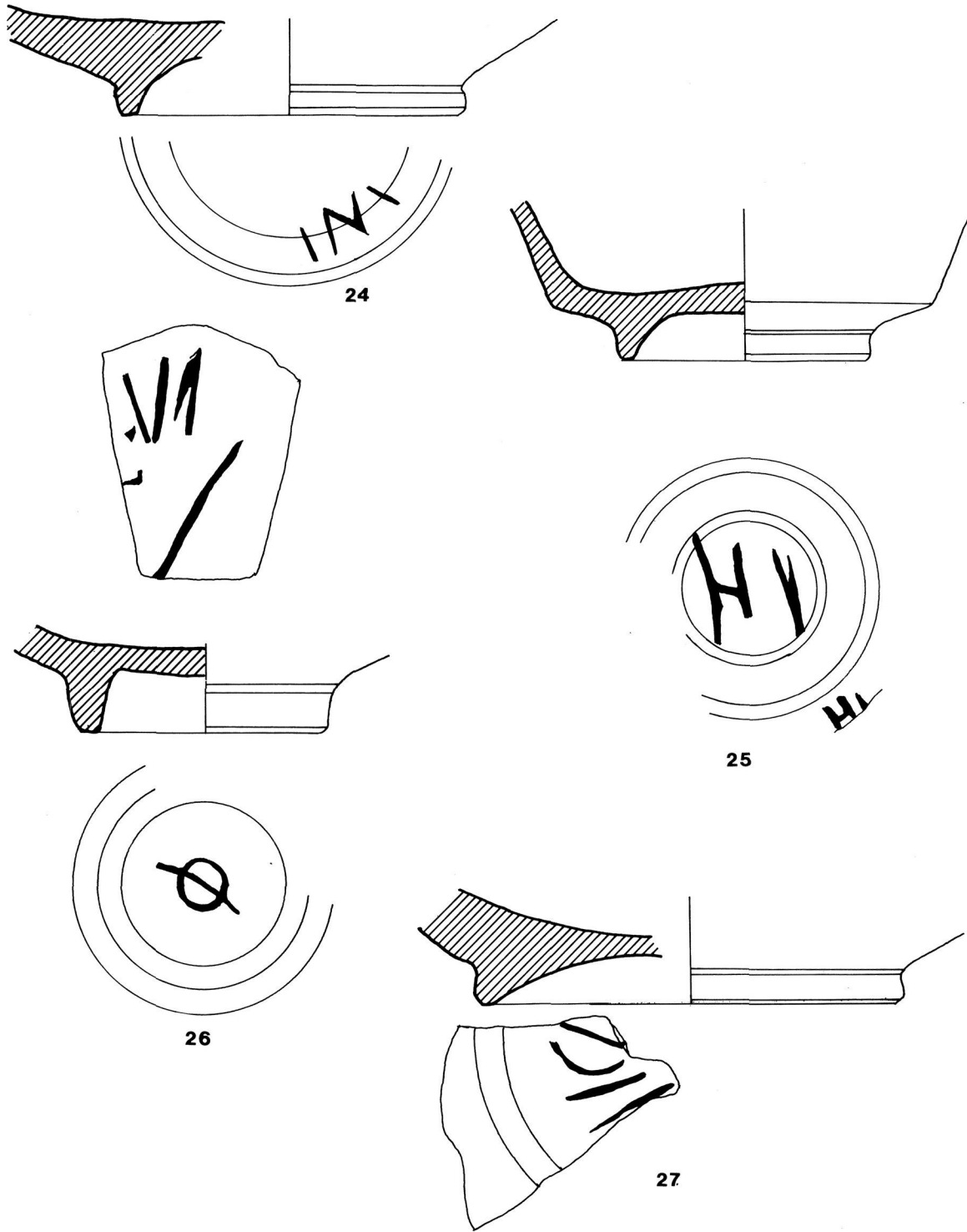

Figura 5

elemento separador de metopas, constituido por una alternancia de hileras de ángulos y tres líneas onduladas. En el último panel conservado, únicamente puede reconocerse la presencia de una alineación vertical de motivos quizá vegetales, muy estilizados.

Con respecto a este fragmento, hemos de aludir a la publicación por Garabito y sus colaboradores de un ejemplar procedente de Membrilla y depositado en el Museo de Ciudad Real (GARABITO *et al.*, 1985, 140, fig. 1, n.º 4). Se trata de un fragmento de forma Drag. 37 con idéntica composición ornamental, aunque desconocemos si es de la misma pieza recogida por nosotros, dado que el calco del motivo de Mercurio no coincide con el dibujo publicado por estos autores.

32. *Núm. Inv.* No consta (Fig. 5, n.º 32).

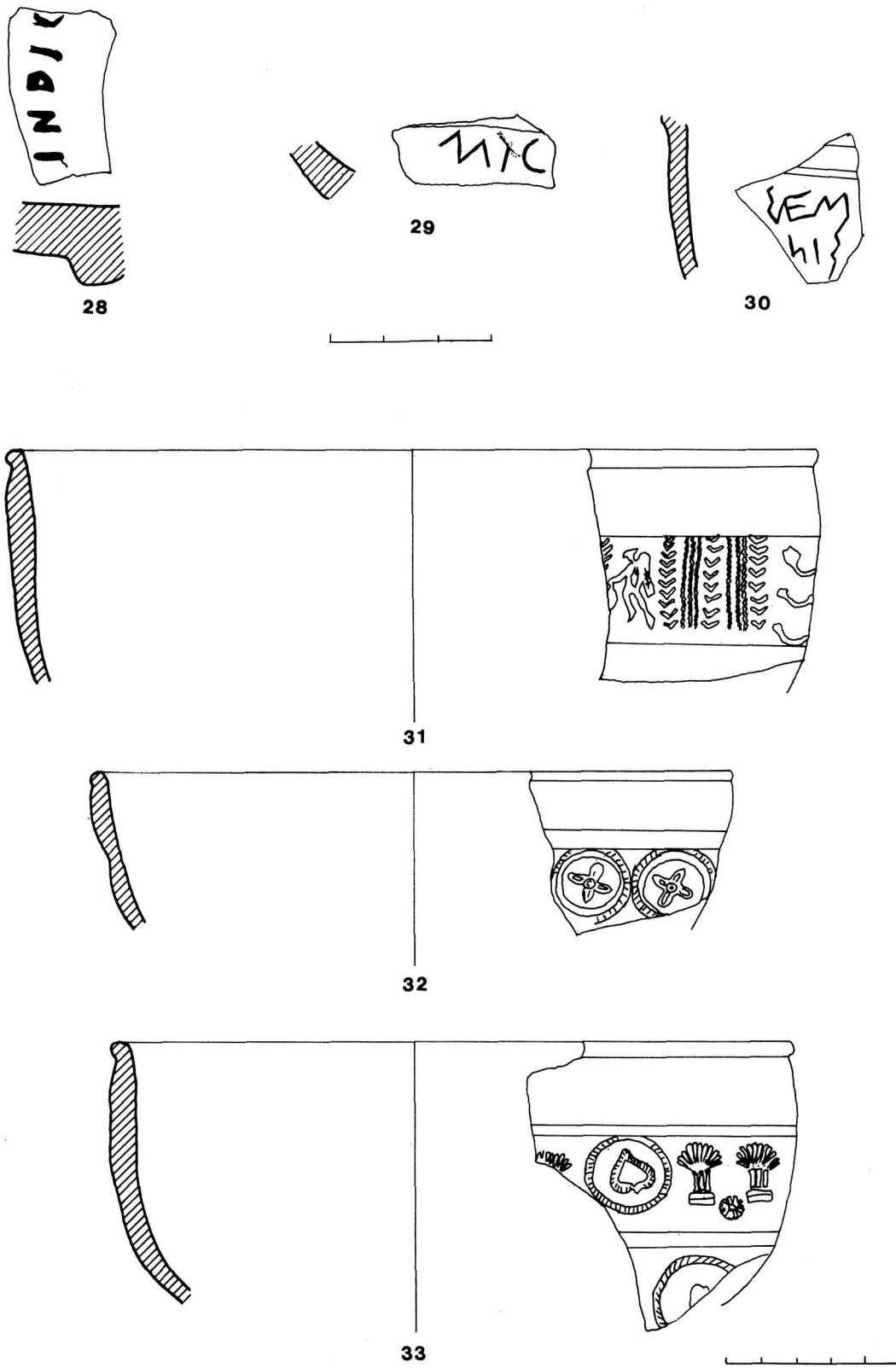
Procedencia: Desconocida.

Descripción: Fragmento de borde y pared de forma Drag. 37. Barniz rojo inglés brillante (P-20) y pasta rosa (M-20). Conserva parte del espacio ornamental superior del vaso. En él puede reconocerse una sucesión de círculos concéntricos, de línea segmentada el exterior y lisa el interior, con roseta de cuatro pétalos inscrita. Motivo similar también incorporado a una composición de círculos, ha sido documentado en Mérida sobre forma Drag. 37 (MEZQUIRIZ, 1961, II, lám. 94, n.º 1.553) y Numancia en Drag. 29/37 (ROMERO, 1985, fig. 28, n.º 278 y fig. 69, n.º 721). Al margen de paralelos más o menos exactos, resulta interesante anotar la difusión de este tipo de roseta en los centros de producción del Valle del Ebro y su área de influencia comercial (MAYET, 1984, II, lám. CL, n.º 763-774).

33. *Núm. Inv.* No consta (Fig. 5, n.º 33).

Procedencia: Desconocida.

Descripción: Fragmento de borde y pared de forma Drag. 37. Barniz tierra siena poco brillante (S-37) y pasta ocre carne (N-45). Conserva parte de las dos zonas decorativas del vaso, aisladas por dos finos baquetones. En la superior, puede reconocerse un motivo circular, constituido por una hoja de agua inscrita en un círculo sencillo de línea segmentada. A continuación se suceden dos elementos verticales de separación, aislados en su extremo inferior por una pequeña roseta multipétala. Un motivo circular muy semejante al que nos ocupa ha sido identificado en moldes de An-

dújar (ROCA, 1976, 200, lám. 46, n.º 339). La documentación de modelos para el motivo vertical revela idéntica procedencia (Idem, lám. 52, n.º 479). De la segunda zona ornamental se ha conservado una parte muy exigua, en la que únicamente resulta visible un motivo circular incompleto.

34. *Núm. Inv.* No consta (Fig. 6, n.º 34).

Procedencia: Desconocida.

Descripción: Fragmento de pared de posible forma Drag. 37. Barniz rojo inglés brillante (P-20) y pasta rojo muy claro (M-25). Conserva parte de una composición de carácter metopado en la que puede identificarse un panel subdividido por una alineación horizontal de angulaciones. En la zona superior puede identificarse la mitad inferior de un motivo humano pasante a la izquierda (Minerva o Mercurio?). En el espacio inferior resulta visible un punzón lagomorfo idéntico a uno de los documentados en Tricio (GARABITO, 1978, fig. 87, n.º 109). Tras el elemento de separación de metopas, constituido por tres líneas onduladas, el siguiente panel muestra dos motivos circulares alineados en vertical, en uno de los cuales aparece inscrita una figura de ave de diseño bien constatado en el centro de producción triciense y los yacimientos incluidos en su órbita comercial (MAYET, 1984, II, lám. CLXXVI, n.º 1.683-1.691; GARABITO, 1978, tab. 7, n.º 9).

35. *Núm. Inv.* No consta (Fig. 6, n.º 35).

Procedencia: Desconocida.

Descripción: Fragmento de pared de forma indeterminada. Barniz rojo inglés (P-20) y pasta rosa (L-25). Conserva vestigios de una composición metopada, con una distribución de motivos no demasiado habitual en los esquemas decorativos de T.S.H.. Aparece en la zona superior, un grifo incompleto similar al recogido en Tarragona sobre un vaso de forma Drag. 37 (MEZQUIRIZ, 1961, II, lám. 89, n.º 1.437). Bajo él resulta visible un punzón vegetal repetido, sin paralelos en los repertorios conocidos, así como una figura de ave semejante a la documentada en Mérida sobre un vaso de forma Drag. 29 (MAYET, 1984, II, lám. CLXXVIII, n.º 1.743).

36. *Núm. Inv.* No consta (Fig. 6, n.º 36).

Procedencia: Desconocida.

Descripción: Fragmento de pared de forma indeterminada. Barniz rojo inglés (R-20) y pasta rosa



Figura 6

(M-20). Conserva una porción muy exigua de su decoración original en la que resulta visible un motivo lagomorfo y quizá un ave en actitud de vuelo, ambos incluidos en una composición de carácter metopado. El primero resulta similar al que figura sobre un vaso de forma 29/37 procedente de Mérida (MAYET, 1984, II, lám. CLXXXVII, n.º 2.063).

37. *Núm. Inv.* No consta. (Fig. 6, n.º 37).

Procedencia: Desconocida.

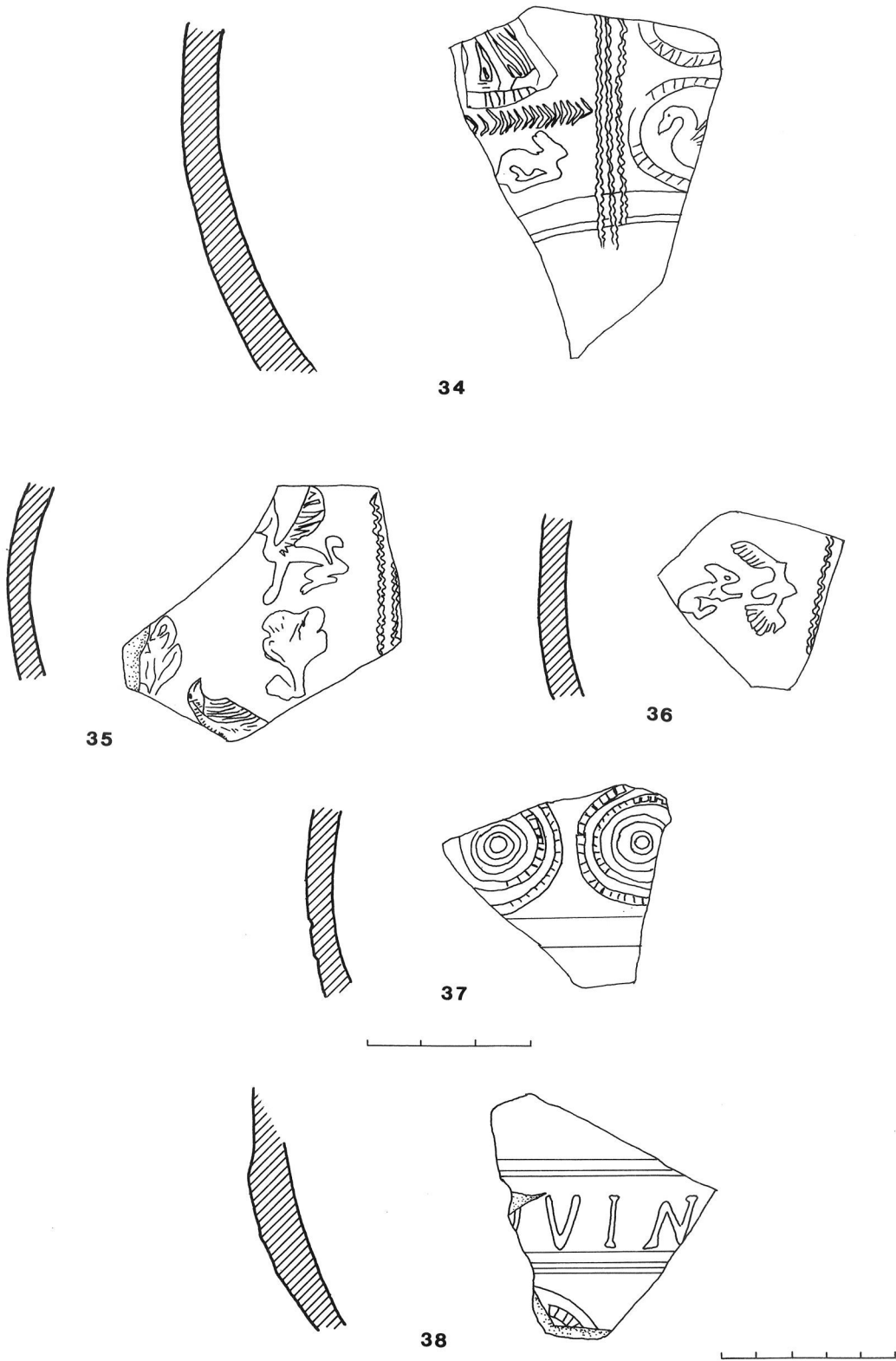
Descripción: Fragmento de pared de forma indeterminada. Barniz rojo inglés (P-20) y pasta tierra verde tostada (N-25). Presenta una composición constituida por serie de círculos de línea segmentada los dos exteriores y lisa los dos restantes.

38. *Núm. Inv.* No consta (Fig. 6, n.º 38).

Procedencia: Desconocida.

Descripción: Fragmento de pared de posible forma Drag. 37. Barniz tierra siena (S-37) y pasta ocre carne (N-45). Conserva vestigios de la zona del vaso inmediatamente posterior al borde, en la que resulta visible parte de una inscripción incluida en el molde: [...] VIN [...] El empleo de inscripciones en la composición de toda una zona ornamental del vaso, no resulta un recurso demasiado frecuente en T.S.H. (SOTOMAYOR, 1977, 18). Hasta el momento, esta práctica parece estar relacionada en mayor medida con el centro de producción de Andújar y más concretamente con la producción atribuida de producción de Andújar y más concretamente con la producción atribuida al alfarero M.S.M. (Idem, 19 y 36, lám. 11-12).

Conclusiones

Como ya apuntábamos en la introducción, el dudoso criterio de selección de las piezas y la ausencia de contexto arqueológico, impiden la extracción de conclusiones definitivas de carácter general. Si resulta interesante, sin embargo, cotejar los datos de la Colección Tello, con los estudios generados por yacimientos de la misma provincia como Mina Diógenes, Oretum (Granátula de Calatrava) y Sisapo (La Bienvenida, Almodóvar del Campo). Disponemos además, de noticias muy someras sobre la presencia de Terra Sigillata en otros asentamientos provinciales (Albadalejo,

Moral de Calatrava y Terrinches) (GARABITO *et al.*, 1985, 138), aunque tales datos se refieren exclusivamente a las producciones hispánicas ligadas a Tritium Magallum, y no han sido analizadas de forma pormenorizada ni publicada la documentación gráfica de la totalidad de las piezas. Sobre la presencia de materiales vinculados con el centro de producción de Andújar, también contamos con noticias exiguas referidas a su dispersión en Albadalejo y Mina Diógenes (SERRANO, 1983, 152).

Descendiendo al ámbito específico de nuestro trabajo, se advierte un marcado predominio de los materiales de filiación hispánica. En efecto, la representación de productos gálicos se reduce a tan sólo seis ejemplares, cuatro de ellos provistos de marcas de oficina. Los sellos identificados son los correspondientes a PRIMVS, MOMMO y GERMANVS, todos ellos vinculados al área de La Graufesenque y con amplia difusión en yacimientos peninsulares durante el período claudio-vespasiano. Según la información disponible en el momento actual, esta es la primera ocasión en que se documenta la presencia de tales alfareros rutenos en la provincia de Ciudad Real. Productos de GERMANVS y MOMMO han podido ser constatados en algunos puntos de la Submeseta Sur (SÁNCHEZ-LAFUENTE, 1985, 73, fig. 21, n.º 148; 79, fig. 22, n.º 158), en cambio PRIMVS, cuya dispersión se halla plenamente acreditada en otras zonas de Hispania, no se había constatado hasta ahora en el área que nos ocupa.

Por lo que respecta al material gálico decorado, las escasas evidencias de que disponemos, confirman las apreciaciones extraídas en el análisis de las marcas.

Las piezas lisas de fabricación hispánica, permiten afirmar la existencia de cierto equilibrio numérico entre las producciones béticas y las procedentes del valle del Ebro. Con las primeras, ha sido posible identificar un total de seis fondos provistos de marcas de oficina:

EX O (N)A (n.º 7)
 [...] VD (n.º 8)
 EX OF CA (n.º 9)
 EX O NA (n.º 10)
 EX O (n.º 11)
 EX OF IV.TR (n.º 19)

Algunos de estos sellos también se han atestiguado en yacimientos de la provincia (FERNÁNDEZ OCHOA *et al.*, 1990, fig. 13, n.º 2 y 37. Conviene observar en cambio, que otras marcas únicamente han podido ser identificadas en establecimientos norteafricanos (EX OF IV.TR). Las formas predominantes

son, como viene siendo habitual, el bol Drag. 27 y el plato Drag. 15/17.

Por lo que se refiere a los materiales de procedencia triciense, hemos de anotar la documentación de siete marcas de oficina:

AT FLACCI (n.º 14)

IIX O MAN [...] (n.º 15)

[...] OF NOV T [...] (n.º 20)

OF M [...] (n.º 21)

[...] ANI (n.º 22)

SEMP (n.º 12)

EX O G.F PA (n.º 13)

Destacamos la presencia de SEMPRONIVS, como un dato más a la hora de valorar la enorme actividad comercial de este alfarero, presente en numerosos enclaves romanos de la Submeseta Sur (FERNÁNDEZ OCHOA *et al.*, 1987, fig. n.º 1 y 5; fig. 3, n.º 4, 6 y 7; OSUNA, 1976, 72; SÁNCHEZ-LAFUENTE, 1985, 140, n.º 232-233). Dado que en nuestro caso, la totalidad de las piezas proceden de yacimientos situados en la provincia de Ciudad Real, el número de alfares tricienses conocidos en este ámbito geográfico ha de incrementarse con respecto a los publicados por Garabito y sus colaboradores (GARABITO *et al.*, 1985, 134).

En cuanto a las formas decoradas, el material disponible revela, como se indicó con anterioridad, la existencia de una fuerte selección previa, razón ésta por la que no es posible considerar la muestra como una representación objetiva. Las piezas recogidas corresponden mayoritariamente a producciones de Tritium Magallum; se trata de formas muy comunes (Drag. 37) con predominio de sintaxis decorativas metopadas y motivos humanos y animalísticos propios del repertorio de punzones de estos alfares. Tan sólo existen dos fragmentos atribuibles al centro de Andújar (n.º 33 y 38).

Los datos proporcionados por la Colección Tello, parecen corroborar las conclusiones extraídas en nuestro estudio sobre Sisapo (La Bienvenida, Almodóvar del Campo), en lo que respecta a la dualidad comercial reflejada por estas producciones cerámicas. En efecto, Sisapo, como centro receptor de un activo comercio entre la fase ibero-romana y el siglo II d.C., acredita, al menos desde el periodo claudio, el consumo de productos béticos que compiten con las importaciones de los alfares del valle del Ebro (FERNÁNDEZ OCHOA *et al.*, 1990). Resultaría interesante poder hacer extensiva esta observación a los materiales de Oretum (Granátula de Calatrava), pero la ausencia de un estudio analítico en su publicación impide

extraer este tipo de conclusiones (NIETO GALLO, *et al.*, 1980, *passim*).

Si bien ha podido ser documentada materialmente la presencia de productos tricienses al S. del Guadiana (SOLOVERA, 1987, 166-170), por el contrario en el estado actual de nuestros conocimientos, parece que esta línea no debió ser sobrepasada en dirección N. por los materiales giennenses. En este sentido, Ciudad Real representa un punto de confluencia de las dos rutas comerciales. La ausencia de productos béticos en la mitad norte peninsular ha podido ser ampliamente verificada en los últimos años, tal y como ponen de manifiesto los estudios monográficos sobre Complutum, Numancia, Valeria y Herrera de Pisuerga, entre otros.

A medida que se produzca el avance de las investigaciones sobre la época romana en Ciudad Real, se irán consolidando algunas de las hipótesis y conclusiones iniciales que los trabajos en curso comienzan a proponer. A título de ejemplo, hasta nuestro estudio sobre Sisapo, poco se sabía acerca de estas cuestiones. Los datos proporcionados por la cronoestratigrafía sisaponense permiten secuenciar la evolución del comercio de Terra Sigillata en el yacimiento, de manera que hoy es posible mantener la existencia de un numeroso volumen de T.S.I. y T.S.G. durante la primera mitad del siglo I d.C.. Estos productos comienzan a rarefarse en competencia con los materiales de filiación hispana, perfectamente documentados en Sisapo a partir de la segunda mitad de esta centuria.

Este panorama evolutivo no contaba con elementos de comparación a escala provincial, a juzgar por los datos publicados sobre un yacimiento tan relevante como Oretum, dada la incorrecta atribución de algunos de sus ejemplares. En efecto, en Oretum aparentemente no existe T.S.I., sin embargo los números 274 y 239 (NIETO *et al.*, 1980, fig. 56 y 99) clasificados como hispánicos, en un simple análisis *de visu*, han de atribuirse a producciones itálicas o provinciales. Algo similar ocurre con ejemplares gálicos también clasificados como hispánicos, tal y como hemos podido detectar al menos en los números 261, 262 y 264 (*Idem*, fig. 54).

En razón de lo expuesto anteriormente, Oretum debería entrar, al igual que Sisapo, en la misma dinámica en cuanto a la comercialización de la Terra Sigillata se refiere. Tal esfera de relaciones comerciales puede hacerse extensiva, como bien demuestra nuestro estudio, a toda la provincia.

A la masiva aceptación de la Terra Sigillata por parte de los pobladores de Ciudad Real en época ro-

mana, no debió resultar ajena la posición estratégica de la provincia, situada entre núcleos de interés económico y administrativo con la entidad de Emerita, Castulo, Corduba, etc.⁴ De hecho, la existencia de trazados viarios en sentido E-W y N-S, reafirma este carácter de zona de paso que pueden ejemplificarse arqueológicamente al menos, desde el periodo prerromano (FERNÁNDEZ OCHOA-CABALLERO, 1985, 203-204).

Bibliografía

- ATENCIA, R., PEREGRIN, F., y SERRANO, E. 1981. «Marcas de alfarero sobre Terra Sigillata procedentes de Ilurco (Pinos Fuente, Granada)». *Actas del I Congreso Andaluz de Estudios Clásicos*, Jaén.
- BALIL ILLANA, A. 1965. «Materiales para un índice de marcas de ceramista en Terra Sigillata Hispánica», *A.E. Arq.*, XXXVIII, Madrid.
- BELTRÁN LLORIS, M. 1978. *Cerámica romana. Tipología y clasificación*, Zaragoza.
- BOUBE, J. 1965. *La terra sigillata hispanique en Mauretanie tingitane. Les marques de poitiers*, Rabat-Maroc.
- DELGADO, M., MAYET, F., MOUTINHO DE ALARCAO, A. 1975. *Fouilles de Conímbriga IV. Les sigillées*. París.
- FERNÁNDEZ OCHOA, C., y CABALLERO KLINCK, A. 1985. «El horizonte histórico de La Bienvenida y su posible identificación con la antigua Sisapo», *Actas I Congreso de Historia de Castilla-La Mancha*, Ciudad Real 1988.
- FERNÁNDEZ OCHOA, C., ZARZALEJOS, M., y SELDAS, I. 1987. «Marcas de oficina en Terra Sigillata de la Submeseta Sur», *Actas XIX CNA*, (Castellón) Zaragoza 1989.
- FERNÁNDEZ OCHOA, C., AURRECOECHEA, J., FERNÁNDEZ, S., GARCÍA, F., GARRIDO, S., y ZARZALEJOS, M. 1990. *Sisapo I. Excavaciones en el yacimiento iberorromano de La Bienvenida (Almodóvar del Campo, Ciudad Real)*. Memoria presentada ante la Consejería de Cultura de la Junta de Comunidades de Castilla-La Mancha para su publicación.
- GARABITO GÓMEZ, T. 1978. *Los alfares romanos riojanos. Producción y comercialización*. Bibliotheca Praehistorica Hispana, XVI, Madrid.
- GARABITO, T., PRADALES, D., y SOLOVERA, E. 1985. «Los alfares romanos riojanos y la comercialización de sus productos en la región de Castilla-La Mancha», *Actas I Congreso de Historia de Castilla-La Mancha*, Ciudad Real, 1988.
- HERMET, F. 1934. *La Graufesenque (Condatomago)*, París.
- MAYET, F. 1984. *Les ceramiques sigillées hispaniques. Contribution a l'histoire economique de la Peninsule Ibérique sous l'Empire Romain*. 2 vol., París.
- MÉNDEZ REVUELTA, C. 1976. *Materiales para el estudio de la figura humana en el temario decorativo de la terra sigillata hispánica*, *Studia Archaeologica*, 41.
- MEZQUIRIZ IRUJO, M.A. 1961. *Terra Sigillata Hispánica*, 2 vol., Valencia.
- MORENO, A., y JUÁREZ, J.M. 1985. «Hallazgos romanos en la comarca de Estepa», *Cuad. Preh. Univ. Granada*, 10, Granada.
- NIETO, G., SÁNCHEZ MESEGUER, J., y POYATO, C. 1980. *Oreto I*, E.A.E., 114, Madrid.
- OSWALD, F., 1964. *Index of Potters' Stamps on Terra Sigillata (Samian Ware)*, London.
- OSUNA RUIZ, M. 1976. *Ercávica I*, Cuenca.
- PÉREZ GONZÁLEZ, C. 1989. *Cerámica romana de Herrera de Pisuerga*. Universidad Internacional SEK, Santiago de Chile.
- ROCA ROUMENS, M. 1976. *Sigillata Hispánica producida en Andújar (Jaén)*. Jaén.
- ROMERO CARNICERO, M.V. 1985. *Numancia I. La terra sigillata*. EAE, 146. Madrid.
- SÁNCHEZ-LAFUENTE PÉREZ, J. 1985. *Comercio de cerámicas romanas en Valeria*. Cuenca.
- SERRANO RAMOS, E. 1983. «Dispersión de la Sigillata Hispánica fabricada en los talleres de la Bética», *Bol. Mus. Arq. Nac.*, 2, Madrid.
- SOLOVERA, E. 1987. *Estudios sobre la Historia Económica de La Rioja romana*, Logroño.
- SOTOMAYOR, M. 1977. *Marcas y estilos en terra sigillata decorada de Andújar*, Jaén.
- TERRE SIGILLEE GALLO ROMAINE, AA.VV. 1986. *La terre sigillée gallo-romaine. Lieux de production du Haut Empire: implantations, produits, relations*, París.
- VANDERHOEVEN, M. 1984. *La terre sigillée*, Cahiers de l'Institut Archeologique Liegeois, I, Liège.

⁴ Los materiales de la excavación de Sisapo denotan su inserción en los mismos círculos comerciales que Emerita o Cástulo.